

こんな機械  
あつたらいいな~を  
カタチにしました!

小物部品のスケール落とし・表面仕上げに最適

# ミニドラムショット



## 特長

- 小物部品の仕上げ専用で、省エネ・コンパクトな設計
- ベーンとディスクが一体型のマルチベーンを搭載
- ショット玉循環方式

## 仕様

処理能力	処理容量 (m3/バッチ)	0.04
	最大長さ (mm)	400
寸法	外寸 (mm)	1380W×1140L×1235H
	ドラム内寸	φ620×495(0.15m3)
ドラム	ドラム内ライニング	耐摩耗性ゴム ショット抜穴φ10
	原動機 (kw)	0.2
	原動機 (kw)	2.2
プラストユニット	原動機 (kw)	2.2
	投射量 (kg/min)	38

## 外形図

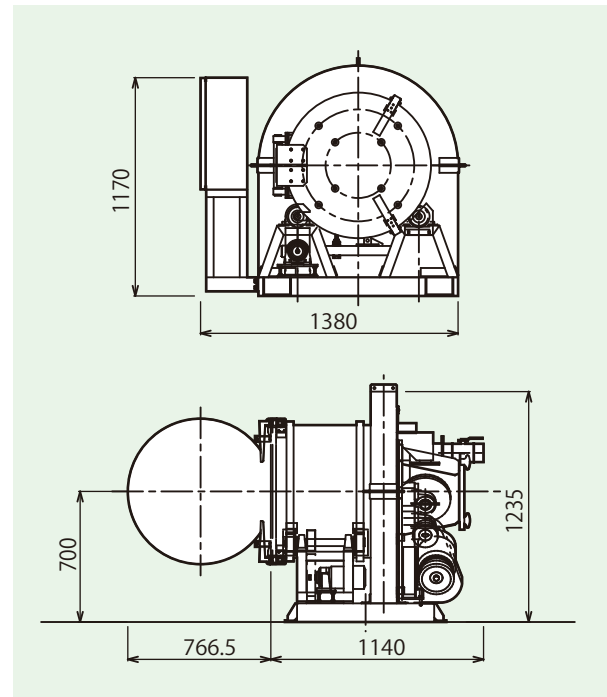

※本カタログの細部については一部設計変更になることがあります。



**太洋マシナリー株式会社**

- 本社・工場 〒551-0023 大阪市大正区鶴町4丁目1番7号 TEL (06)6556-1601
- 西部営業部 〒532-0005 大阪市淀川区三国本町2丁目18番43号 TEL (06)6394-1101
- 東部営業部 〒108-0014 東京都港区芝5丁目1番9号(豊前屋ビル3F) TEL (03)5445-2771
- 中部営業部 〒454-0996 名古屋市中川区伏屋2丁目412番地 TEL (052)301-2611
- 広島営業所 〒733-0013 広島市西区横川新町8番25号(広島県铸物会館ビル) TEL (082)292-1966

URL : <http://www.omco-taiyo.co.jp>

製造元:

**太洋プラント株式会社**

〒819-1613 福岡県糸島市二丈松末1086番地5  
TEL.(092)325-1201(代) FAX.(092)325-1990

