

こんな機械  
あつたらいいな～を  
かたちにしました!

無枠鋳型、中子木型の反転作業省力化

ミニミニシリーズ

# ミニミニリバーシ(手動反転機)

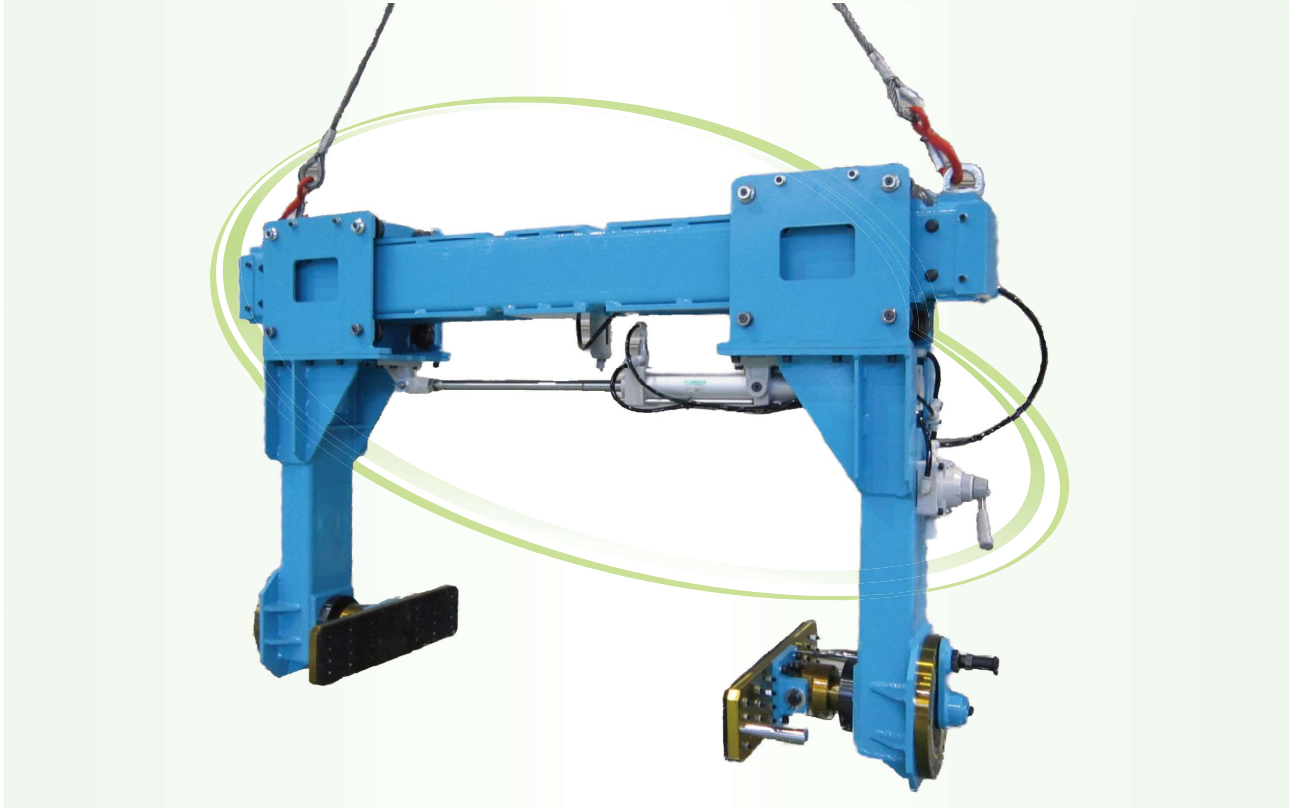

## 特長

- 圧縮エア源のみで電源不要
- 移動、上下はホイストやバランスに吊下げ式
- クランプはエアシリンダーバルブ操作式
- 手動回転式
- 鋳型勾配 10° まで対応

## 外形図

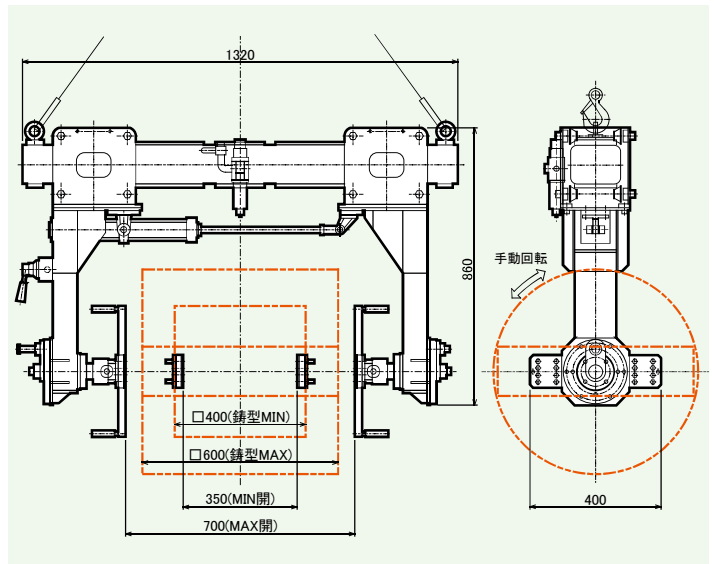

## 仕様

型式	MRM 型 (手動反転)
ワークサイズ	I 型: 400□ ~ 600□ × 150H II 型: 600□ ~ 800□ × 150H
反転重量	100kg(MAX)
エア源	0.5Mpa(8A)
開閉	ハンドバルブ式

※本カタログの仕様は予告なく変更する事があります。



太洋マシナリー株式会社

- 本社・工場 〒551-0023 大阪市大正区鶴町4丁目1番7号 TEL (06)6556-1601
- 西部営業部 〒532-0005 大阪市淀川区三国本町2丁目18番43号 TEL (06)6394-1101
- 東部営業部 〒108-0014 東京都港区芝5丁目1番9号(豊前屋ビル3F) TEL (03)5445-2771
- 中部営業部 〒454-0996 名古屋市中川区伏屋2丁目412番地 TEL (052)301-2611
- 広島営業所 〒733-0013 広島市西区横川新町8番25号(広島県鑄物会館ビル) TEL (082)292-1966

URL: <http://www.omco-taiyo.co.jp>

製造元:

太洋プラント株式会社

〒819-1613 福岡県糸島市二丈松末1086番地5  
TEL.(092)325-1201(代) FAX.(092)325-1990

